

Dit document vormt slechts een documentatiehulpmiddel en verschijnt buiten de verantwoordelijkheid van de instellingen

► **B**

**RICHTLIJN 93/94/EEG VAN DE RAAD  
van 29 oktober 1993**

**betreffende de plaats voor de montage van de achterste kentekenplaat van twee- of driewielige motorvoertuigen**

(PB L 311 van 14.12.1993, blz. 83)

Gewijzigd bij:

	Publicatieblad			
	nr.	blz.	datum	
► <b>M1</b>	Richtlijn 1999/26/EG van de Commissie van 20 april 1999	L 118	32	6.5.1999



## RICHTLIJN 93/94/EEG VAN DE RAAD

van 29 oktober 1993

### betreffende de plaats voor de montage van de achterste kentekenplaat van twee- of driewielige motorvoertuigen

DE RAAD VAN DE EUROPESE GEMEENSCHAPPEN,

Gelet op het Verdrag tot oprichtingen van de Europese Economische Gemeenschap, inzonderheid op artikel 110 A,

Gelet op Richtlijn 92/61/EEG van de Raad van 30 juni 1992 betreffende de goedkeuring van twee- of driewielige motorvoertuigen<sup>(1)</sup>,

Gezien het voorstel van de Commissie<sup>(2)</sup>,

In samenwerking met het Europees Parlement<sup>(3)</sup>,

Gezien het advies van het Economisch en Sociaal Comité<sup>(4)</sup>,

Overwegende dat de interne markt een ruimte zonder binnengrenzen omvat waarin het vrije verkeer van goederen, personen, diensten en kapitaal is gewaarborgd; dat er maatregelen moeten worden vastgesteld met het oog op de goede werking van de interne markt;

Overwegende dat in elke Lid-Staat twee- of driewielige motorvoertuigen, wat de plaats voor de montage van de achterste kentekenplaat betreft, bepaalde technische kenmerken moeten vertonen die zijn vastgelegd in dwingende voorschriften welke van Lid-Staat tot Lid-Staat verschillen; dat deze verschillen het handelsverkeer binnen de Gemeenschap belemmeren;

Overwegende dat deze belemmeringen voor de werking van de interne markt kunnen worden opgeheven, indien alle Lid-Staten dezelfde voorschriften aannemen ter vervanging van hun nationale regelgeving;

Overwegende dat het noodzakelijk is geharmoniseerde voorschriften inzake de plaats voor de montage van de achterste kentekenplaat van twee- of driewielige motorvoertuigen vast te stellen om voor elk type van de genoemde voertuigen de goedkeuringsprocedures van Richtlijn 92/61/EEG te kunnen toepassen;

Overwegende dat deze richtlijn niet ten doel heeft de afmetingen van de in de verschillende Lid-Staten gebruikte kentekenplaten te harmoniseren; dat het derhalve de taak van de Lid-Staten is erop toe te zien dat uitstekende kentekenplaten geen gevaar voor de gebruikers vormen, zonder dat zulks evenwel wijzigingen in de constructie van de voertuigen vergt;

Overwegende dat vanwege de omvang en de gevolgen van het overwogen optreden in de betrokken sector de met deze richtlijn beoogde communautaire maatregelen noodzakelijk en zelfs onontbeerlijk zijn om het gestelde doel, namelijk de communautaire goedkeuring per type voertuig, te bereiken, en dat dit niet voldoende door de Lid-Staten afzonderlijk kan worden verwezenlijkt,

HEEFT DE VOLGENDE RICHTLIJN VASTGESTELD:

#### *Artikel 1*

Deze richtlijn en haar bijlage zijn van toepassing op de plaats voor de montage van de achterste kentekenplaat van elk type voertuig als omschreven in artikel 1 van Richtlijn 92/61/EEG.

#### *Artikel 2*

De procedure voor het verlenen van de goedkeuring wat de plaats voor de montage van de achterste kentekenplaat van een type twee- of driewielig motorvoertuig betreft, alsmede de voorwaarden voor het vrije verkeer van deze voertuigen zijn vastgesteld bij Richtlijn 92/61/EEG, respectievelijk in hoofdstuk II en hoofdstuk III.

<sup>(1)</sup> PB nr. L 255 van 10. 8. 1992, blz. 72.

<sup>(2)</sup> PB nr. C 293 van 9. 11. 1992, blz. 38.

<sup>(3)</sup> PB nr. C 337 van 21. 12. 1992, blz. 104 en besluit van 27 oktober 1993 (nog niet verschenen in het Publikatieblad)

<sup>(4)</sup> PB nr. C 73 van 15. 3. 1993, blz. 22.

*Artikel 3*

De wijzigingen die noodzakelijk zijn om de in de bijlagen neergelegde voorschriften aan te passen aan de vooruitgang van de techniek, worden vastgesteld volgens de procedure van artikel 13 van Richtlijn 70/156/EEG <sup>(1)</sup>.

*Artikel 4*

1. De Lid-Staten doen de nodige wettelijke en bestuursrechtelijke bepalingen in werking treden om uiterlijk op 1 mei 1995 aan deze richtlijn te voldoen en maken die bepalingen bekend. Zij stellen de Commissie daarvan onverwijld in kennis.

Wanneer de Lid-Staten deze bepalingen aannemen, wordt in die bepalingen naar de onderhavige richtlijn verwezen of wordt hiernaar verwezen bij de officiële bekendmaking van die bepalingen. De regels voor deze verwijzing worden vastgesteld door de Lid-Staten.

Vanaf de in de eerste alinea genoemde datum mogen de Lid-Staten het voor het eerst in het verkeer brengen van voertuigen die aan deze richtlijn voldoen niet verbieden om redenen die met de plaats voor de montage van de achterste kentekenplaat verband houden.

Zij passen de in de eerste alinea bedoelde bepalingen toe vanaf 1 november 1995.

2. De Lid-Staten delen de Commissie de tekst mede van de bepalingen van intern recht die zij op het onder deze richtlijn vallende gebied aannemen.

*Artikel 5*

Deze richtlijn is gericht tot de Lid-Staten.

<sup>(1)</sup> PB nr. L 42 van 23. 2. 1970, blz. 1. Richtlijn laatselijk gewijzigd bij Richtlijn 92/53/EEG (PB nr. L 225 van 10. 8. 1992, blz. 1).

**▼B**

## BIJLAGE

## 1. AFMETINGEN

De afmetingen van de plaats voor de montage van de achterste kentekenplaat van motorvoertuigen<sup>(1)</sup> zijn als volgt:

**▼M1**1.1. **Bromfietsen en lichte vierwielers zonder carrosserie****▼B**1.1.1. *breedte*: 100 mm;1.1.2. *hoogte*: 175 mm;  
of1.1.3. *breedte*: 145 mm;1.1.4. *hoogte*: 125 mm.**▼M1**1.2. **Motorfietsen, driewielers met een maximumvermogen tot 15 kW en andere vierwielers dan lichte vierwielers, zonder carrosserie****▼B**1.2.1. *breedte*: 280 mm;1.2.2. *hoogte*: 210 mm.**▼M1**1.3. **Driewielers met een maximumvermogen van meer dan 15 kW, lichte vierwielers met carrosserie en andere vierwielers dan lichte vierwielers met carrosserie****▼B**

1.3.1. De voorschriften voor personenauto's zijn van toepassing (Richtlijn 70/222/EEG).

## 2. ALGEMENE PLAATSING

2.1. De plaats voor de montage van de achterste kentekenplaat moet zich aan de achterzijde van het voertuig bevinden, zodanig dat:

2.1.1. de plaat geplaatst kan worden tussen de langsvlakken die gaan door de punten waar het voertuig het breedst is.

## 3. HELLING

3.1. De achterste kentekenplaat:

3.1.1. moet loodrecht staan op het middenlangsvlak van het voertuig;

**▼M1**

3.1.2. mag een helling van ten hoogste 30° ten opzichte van de verticaal hebben wanneer het voertuig niet beladen is, indien de van het kenteken voorziene zijde naar boven gekeerd is;

3.1.3. mag een helling van ten hoogste 15° ten opzichte van de verticaal hebben wanneer het voertuig niet beladen is, indien de van het kenteken voorziene zijde naar beneden gekeerd is.

**▼B**

## 4. MAXIMUMHOOGTE

**▼M1**

4.1. Geen enkel punt van de plaats voor de montage van de kentekenplaat mag zich op een hoogte van meer dan 1,50 m boven het wegdek bevinden wanneer het voertuig niet beladen is.

**▼B**

## 5. MINIMUMHOOGTE

**▼M1**

5.1. Geen enkel punt van de plaats voor de montage van de kentekenplaat mag zich op een hoogte van minder dan 0,20 m of de straal van het wiel, indien deze minder bedraagt dan 0,20 m, boven het wegdek bevinden wanneer het voertuig niet beladen is.

<sup>(1)</sup> Voor bromfietsen gaat het om de kentekenplaat en/of de eventuele identificatieplaat.

## ▼B

## 6. GEOMETRISCHE ZICHTBAARHEID

- 6.1. De plaats voor de montage van de kentekenplaat moet zichtbaar zijn binnen een ruimte die wordt begrensd door twee tweevlakshoeken: één met een horizontale ribbe en bepaald door twee vlakken die door de boven- en onderrand van de plaats voor de montage van de plaat gaan en onder de in figuur 1 aangegeven hoeken ten opzichte van de horizontaal staan; de andere met een vrijwel verticale ribbe en bepaald door twee vlakken die door de zijranden van de plaat gaan en die onder de in figuur 2 aangegeven hoeken ten opzichte van het middenlangsvlak staan.

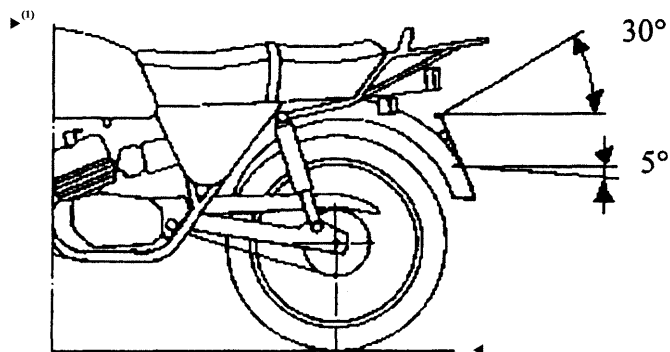
▶<sup>(M1)</sup>

Figuur 1

Geometrische zichtbaarheidshoek (tweevlakshoek met horizontale ribbe)

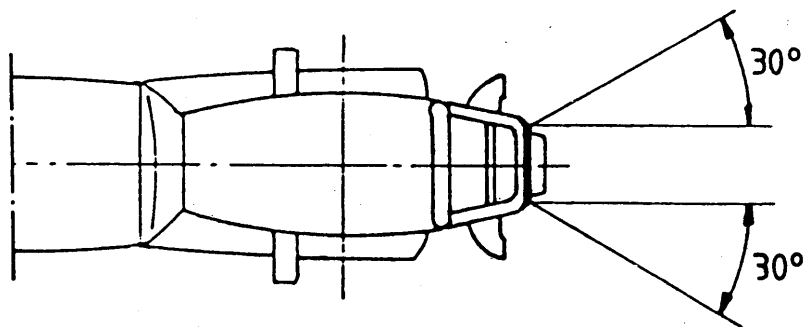

Figuur 2

Geometrische zichtbaarheidshoek (tweevlakshoek met horizontale ribbe)

▼**M1**

*Aanhangsel 1*

**Inlichtingenformulier wat betreft de plaats voor de montage van de achterste kentekenplaat van een twee- of driewielig motorvoertuig**

(bij de goedkeuringsaanvraag te voegen ingeval deze los van de aanvraag om goedkeuring van het voertuig wordt ingediend)

Volgnummer (door de aanvrager toegekend):

Bij de aanvraag om goedkeuring wat betreft de plaats voor de montage van de achterste kentekenplaat van een twee- of driewielig motorvoertuig moeten de inlichtingen worden verstrekt als bedoeld in de volgende punten in bijlage II, deel A, van Richtlijn 92/61/EEG:

- 0.1,
- 0.2,
- 0.4 tot en met 0.6,
- 2.2,
- 2.2.1,
- 9.6,
- 9.6.1.

▼B

## Aanhangsel 2

Naam van de bevoegde instantie
--------------------------------

Goedkeuringscertificaat wat betreft de plaats voor de montage van de achterste kentekenplaat van een type twee- of driewielig motorvoertuig

## MODEL

Verslag nr. .... van de technische dienst ..... d.d. ....

Goedkeuring nr.: ..... Uitbreiding nr.: .....

1. Fabrieks- of handelsmerk van het voertuig: .....
2. Type voertuig: .....
3. Naam en adres van de constructeur: .....
4. Naam en adres van de eventueel gemachtigde van de constructeur: .....
5. Voertuig ter goedkeuring aangeboden op: .....
6. De goedkeuring is verleend/geweigerd (\*).
7. Plaats: .....
8. Datum: .....
9. Handtekening: .....

(\*) Doorhalen wat niet van toepassing is.